

MUESCAS ANTIGIRO SITUADAS A 180°. LA CONSTRUCCIÓN DE ESTAS MUESCAS SERA OPTATIVA POR PARTE DEL FABRICANTE DEL ENVASE.
 ANTI-ROTATION NOTCHES LOCATED AT 180°. THE CONSTRUCTION OF THESE NOTCHES WILL BE OPTIONAL BY THE CONTAINER MANUFACTURER.

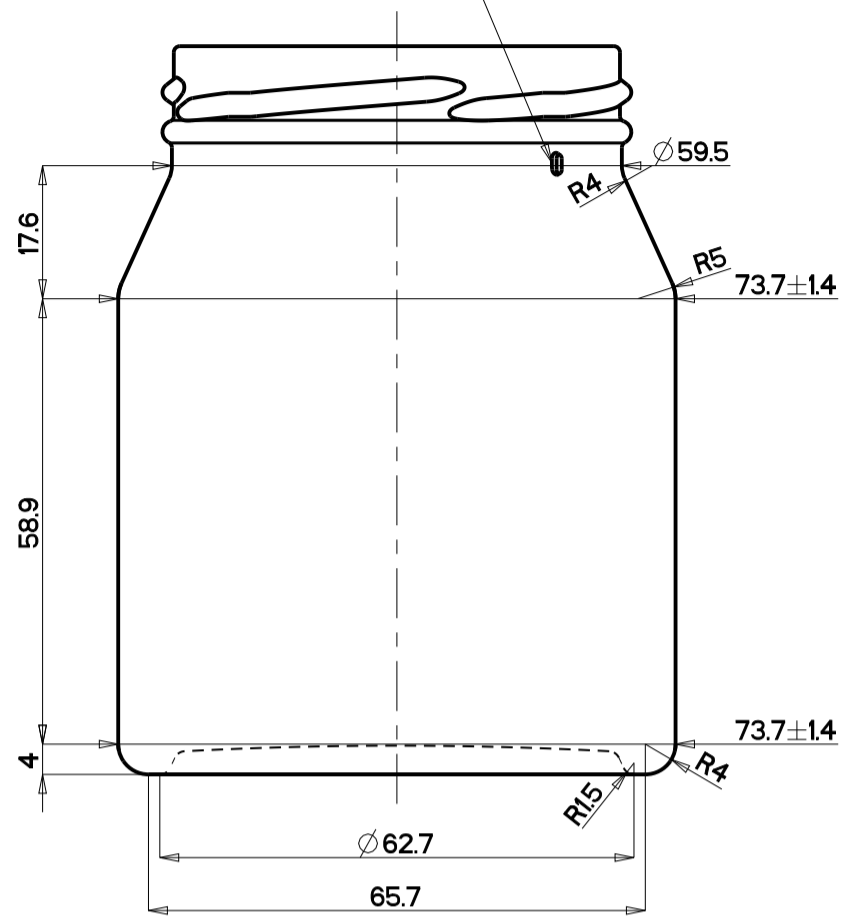
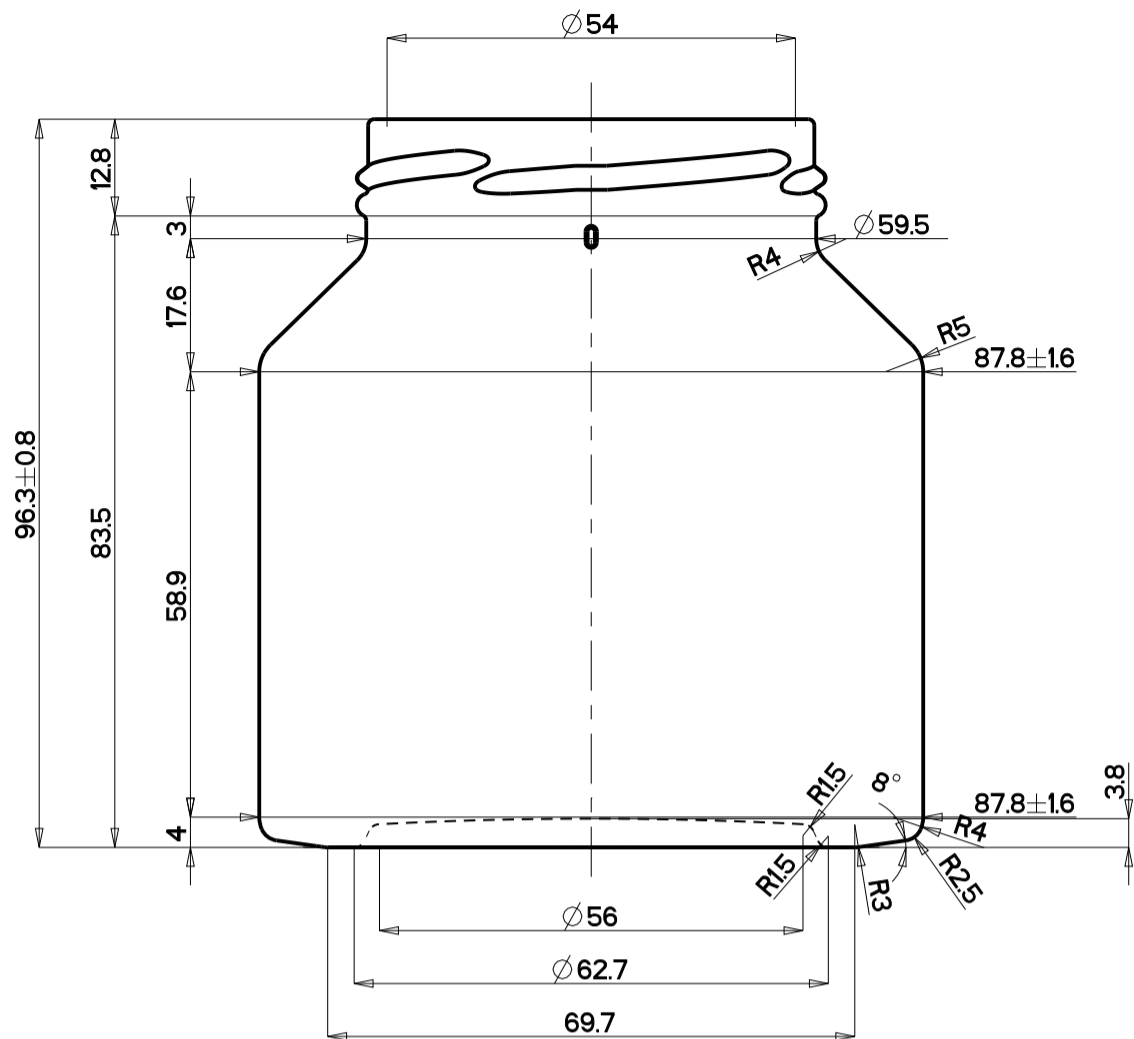

MARCA DE FABRICA / TRADEMARK

Nº MOLDE / MOULD NUMBER

FECHA / DATE

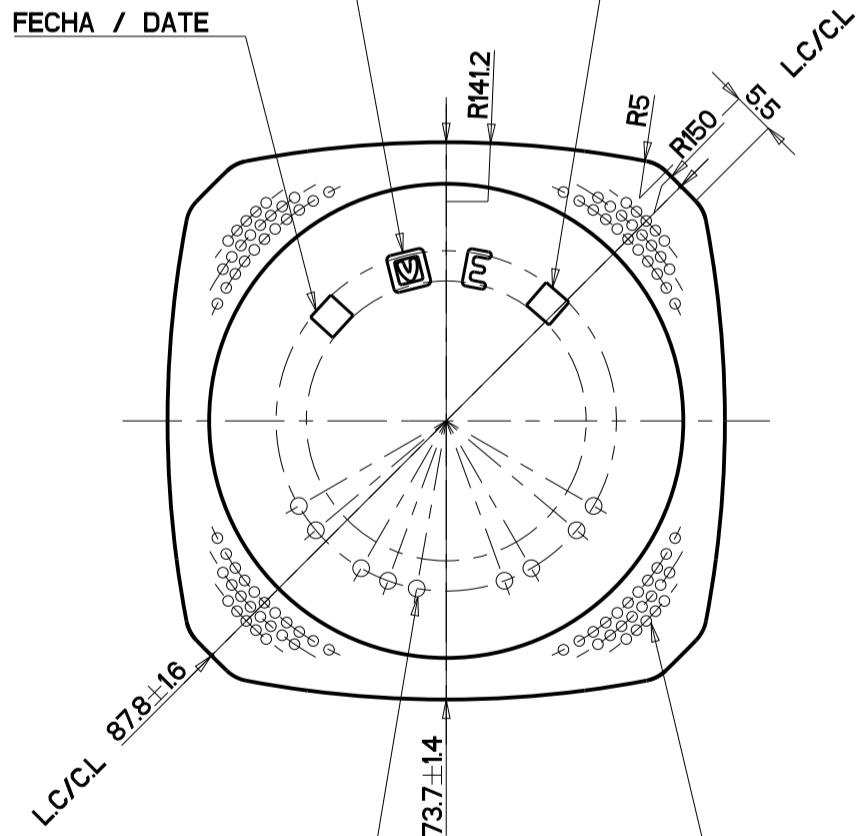

CLNM / OPTICAL IDENTIFICATION

TRES HILERAS DE MOLETEADO ESFERICO / THREE ROWS OF SPHERICAL STIPPLING



MODELO / PRODUCT:

SQUARE 310

CLIENTE / CUSTOMER:

MINA



CENTRO
DISEÑO
ENVASES

AZUQUECA DE HENARES

CONDICIONES DE EMPLEO DEL ENVASE / CONDITIONS OF USE OF CONTAINER

EN LAS COTAS SIN TOLERANCIA APLICAR NORMA CETIE DT-2 / DT-6
IN DIMENSIONS WITHOUT TOLERANCE APPLY CETIE DT-2 / DT-6

CARBONATACIÓN MÁX. / CARBONATION MAX. : <2 G/L

CAPACIDAD A VERTER / BRIMFUL CAPACITY: 318 ± 6 ML.

CHOQUE TÉRMICO MÁX. / THERMAL SHOCK MAX: 42° C

C. A NIVEL DE LLENADO / FILL POINT CAPACITY:

RELLENABLE / REFILLABLE: NO

PESO / WEIGHT: 234 G. APROX.

PROCESO TÉRMICO / THERMAL PROCESS: SI

NORMA DE BOCA / FINISH: UNE-EN ISO 9100-8: 63 ACABADO A (Excep. Ø cuello y alt. total)

ÁNGULO DE BASCULAMIENTO / ANGLE OF FALL: -

DIBUJADO / DESIGNED BY: ELENA M.

ESTUDIO / JOB Nº:

T4596B

FECHA / DATE IND NOMBRE / NAME

MODIFICACIONES / MODIFICATIONS

FECHA / DATE: 05/04/2024

08/10/2024 B ELENA M. SE MODIFICA LINEA CIERRE, SECCION Y PICADURA

ESCALAS / SCALE: 1/1

PROYECTO / DRAWING Nº:

9094WB

VISADO / CHECKED :

ESTE PLANO ES PROPIEDAD EXCLUSIVA DE VERALLIA SPAIN S.A. Y NO PUEDE SER REPRODUCIDO NI COMUNICADO A TERCEROS SIN NUESTRA AUTORIZACIÓN ESCRITA / THIS DRAWING IS EXCLUSIVE PROPERTY OF VERALLIA SPAIN S.A. AND IT CAN NOT BE REPRODUCED SENT OR DISCLOSED TO THIRD PARTIES WITHOUT OUR WRITTEN PERMISSION